

県立中部病院 R-1・R-2 吸収式冷凍機整備修繕作業仕様書

- 1 修 繕 名： 県立中部病院 R-1・R-2 吸収式冷凍機整備修繕作業
- 2 履行場所： 沖縄県立中部病院（沖縄県うるま市宮里 281）
- 3 工 期： 契約締結の翌日から令和 4 年 3 月 25 日まで
- 4 修繕の内容等
 - ①修繕の内容は次のとおり
 - ・吸収式冷凍機 2 基の部品取替整備（別添、機器整備仕様図を参照）
 - ・写真を適宜撮影し提出すること
 - ・試運転調整を行い、報告書を提出すること
- 5 取替作業について
 - (1) 本修繕開始から部品搬入、取替作業等を記載した工程表の提出をすること。
 - (2) 騒音や振動が発生する作業は事前に連絡を行い協議する。
 - (3) 作業日時の決定にあたっては、本件監督職員と協議すること。
 - (4) 修繕作業に必要な電力、水道は無償で提供する。
- 6 その他
 - (1) 本修繕に際しては、作業現場の保安に注意すると共に第三者の危害及び迷惑をかけないよう万全の処置をとること。
 - (2) 修繕及び試運転においては設備担当者と密に調整を行い、既設設備の支障のないように配慮すること。
 - (3) 本仕様書の図面等その他に明記しない事項は監督職員の指示を受けて修繕するものとする。
 - (4) 既設品の廃棄処理はマニフェスト等の適正な処理を行う。
(廃棄処分は本契約に含む)
 - (5) 本修繕完了時には、完了届を提出ののち、指定した期日に完成検査を受ける。

表題	県立中部病院R-1・R-2吸収式冷凍機整備修繕作業 仕様図
件名	吸収式冷凍機10年目定期整備作業
納入場所	沖縄県立中部病院
機種名	EW-HS630E1S ×2基
製造番号	81631435、81631430

部位	部位・部品		数量	単位	備考
	No	部品			
真空部品	A-1	スピンドル	10	個	
	A-2	ダイヤフラムパッキン	5	枚	
	A-3	再生器圧力計	1	個	
	A-4	再生器圧カスイッチ	1	個	
	A-5	貯室圧カスイッチ	1	個	
	A-6	電極棒	2	本	
	A-7	電極棒パッキン	2	枚	
	A-8	テフロンチューブ	1	M	
	A-9	サイトグラス	1	個	
	A-10	サイトグラスパッキン(フッ素)	1	枚	
	A-11	サイトグラスパッキン(ノンアス)	1	枚	
	A-12	スプリングワッシャー	4	個	
	A-13	パラジウムセル	1	個	
	A-14	パラジウムセルヒーター	1	個	
	A-15	マノメータ&マノメータパッキン	1	個	
	A-16	吸収液ポンプ1(稀液ポンプ)	1	個	
	A-17	吸収液ポンプ2(濃液ポンプ)	1	個	
	A-18	冷媒ポンプ	1	個	
	A-19	抽気ポンプ	1	個	
電装部品	B-1	各制御用温度センサー	10	個	
	B-2	再生温度センサー	1	個	
	B-3	冷水フロースイッチ	1	個	
	B-4	冷却水フロースイッチ	1	個	
	B-5	CPU基板	1	個	
	B-6	入出力基板	2	個	
	B-7	吸収液ポンプ1用インバーター	1	個	
	B-8	濃液ポンプ用マグネットスイッチ	1	個	
	B-9	冷媒ポンプ用マグネットスイッチ	1	個	
	B-10	抽気ポンプ用マグネットスイッチ	1	個	
蒸気部品	C-1	蒸気ヘッダーパッキン	2	個	

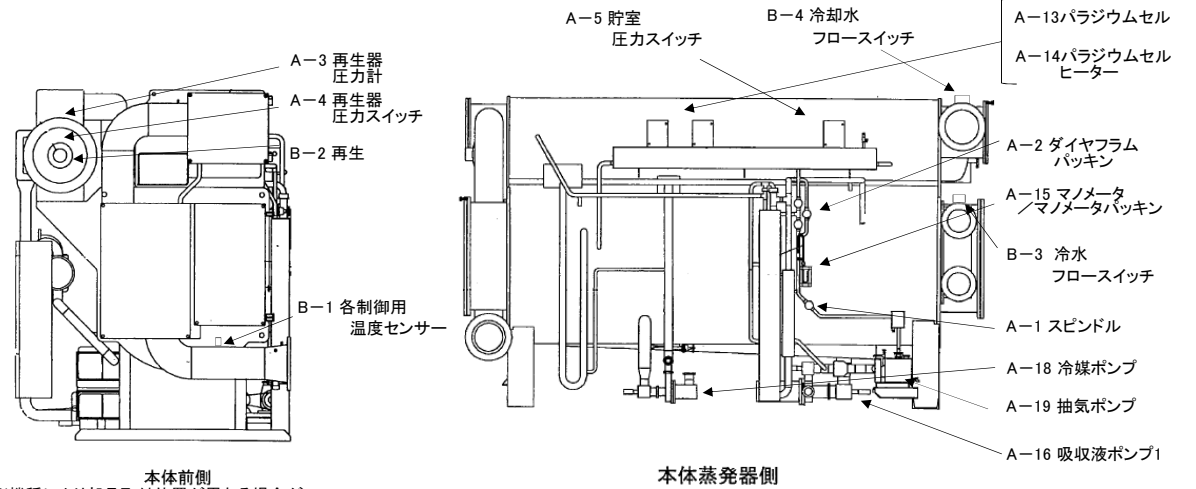
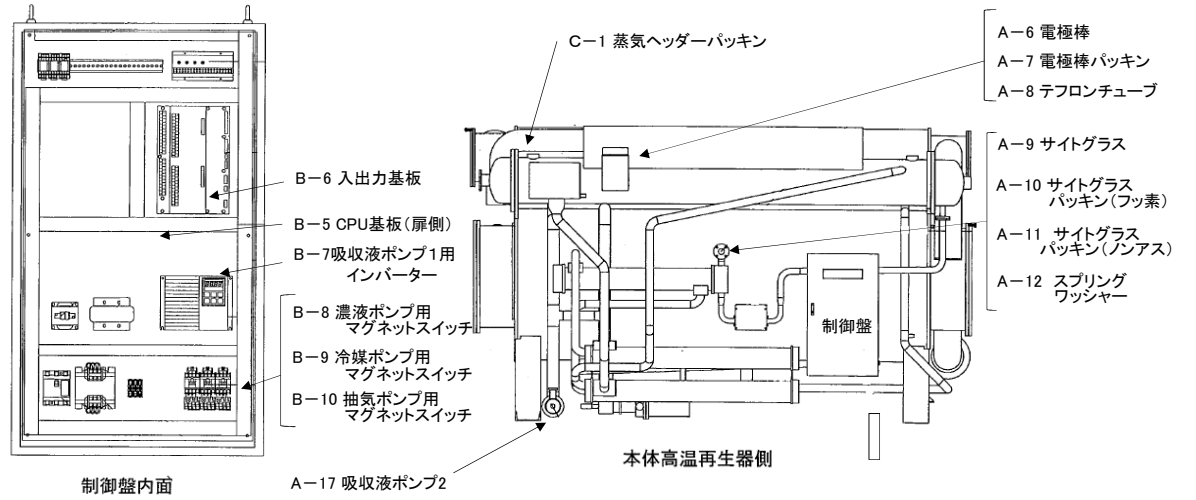

本体前側
※機種により部品取付位置が異なる場合がありますのでご了承ください。